

## ABIDOT TCP programovací nástroj



### ABIDOT – chytrý nástroj pro bezdotykové programování

#### Programování robota pomocí optického bodu!

Programovací nástroj ABIDOT se, v případě potřeby programování, jednoduše našroubuje na hořák na místo hubice. Místo použití drátu, čtyři laserové paprsky simulují výlet drátu – absolutně bez dotyku. Znamé problémy, jako je ohyb drátu v případě dotyku se svařencem, jsou minulostí. Tato skutečnost činí programování snazší v mnoha směrech.

Na procesu závislý výlet drátu, je nastavitelný na stupnici ABIDOT. Tato vlastnost umožňuje dosažení správné vzdálenosti během programování, optimální pozici drátu a dosažení požadované penetrace během svařování.

Optimální vzdálenost TCP (Tool Center Point) je dosažena ve chvíli, kdy se paprsky všech čtyřech laserových LED na svařenci spojí v jeden bod – opravdu chytré!

#### Výhody hovořící samy za sebe:

- ABIDOT významně zkracuje dobu programování
- ABIDOT zvyšuje kvalitu svárů díky optimálnímu postavení a dodržení stálé vzdálenosti hořáku od svařence ve všech bodech programu
- ABIDOT redukuje náklady na programování a nabízí úspory na potřeby přepracování a při kontrole kvality



# TCP programovací nástroj "ABIDOT"

## Obecný přehled a technická data

### Pozice 1: Nastavení TCP

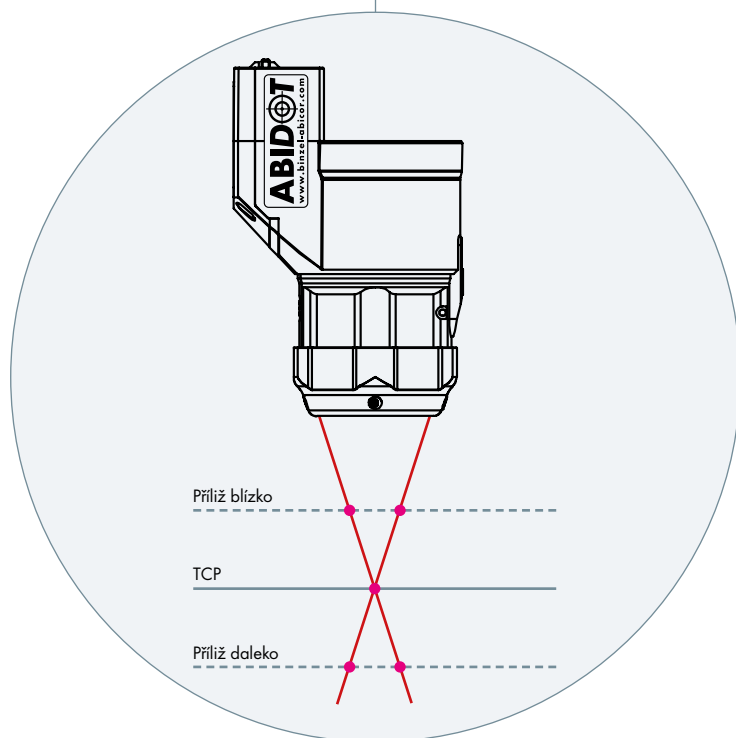

LED ukazatel stavu nabíjení



Ochranný kryt

### Pozice 1: Nastavení TCP

Optimální vzdálenost TCP (Tool Center Point) je dosažena ve chvíli, kdy se paprsky všech čtyřech laserových LED na svařenci spojí v jeden bod. Jestliže jsou viditelné 2 nebo více bodů, hořák se nachází příliš blízko nebo daleko od svařence.

### Pozice 2: Nastavení výletu drátu

Na procesu závislý výlet drátu - "volný konec drátu" - může být nastaven na požadovanou hodnotu na stupnici ABIDOT. Tato vlastnost umožňuje dosažení korektní vzdálenosti během programování, optimální pozici drátu a dosažení požadované penetrace během svařování.

USB vstup pro nabíjecí kabel

Spínač On/Off a volba intenzity



**Pozice 2:**  
**Nastavení výletu drátu**



#### Technická data:

Třída laserové ochrany: EN 60825-1: 2007 / 2M / 670 nm / 2.5 mW  
Vstup: 100-240 V AC / 150 mA / 50-60 Hz  
Výstup: 5 V DC / 500 mA  
Třída ochrany: IP3X  
Rozsah pracovních teplot: -10°C až do +40°C  
Doba nabíjení: cca 30 min.  
Provozní doba: cca 7 hodin  
Relativní vlhkost vzduchu: až do 90 % při 20°C  
Doprava a skladování: -10°C až do +55°C

# TCP programovací nástroj "ABIDOT"

## Přehled objednacích čísel

### 1 ABIDOT Kompletní jednotka

obsahuje adaptér hořáku,  
napájecí zdroj, základnu  
a ochranný kryt  
(1 ks)



Typ	Obj. číslo
ABIDOT komplet pro A 360	837.0884.1
ABIDOT komplet pro A 500	837.0790.1
ABIDOT komplet pro W 500	837.0791.1
ABIDOT komplet pro 65X TS	837.0792.1
ABIDOT komplet pro W 600	837.0793.1
ABIDOT komplet pro ROBO 455	837.0944.1
ABIDOT komplet pro FRONIUS® ROBACTA 5000	837.0943.1
ABIDOT komplet pro SKS	837.0914.1

### 2 ABIDOT

neobsahuje adaptér  
hořáku, napájecí zdroj  
a základnu  
(1 ks)



Typ	Obj. číslo
ABIDOT bez příslušenství	837.0787.1

### 3 Adaptér hořáku

(1 ks)



Typ	Obj. číslo
Adaptér pro hořák A 360	837.0885.1
Adaptér pro hořák A 500	837.0799.1
Adaptér pro hořák W 500	837.0800.1
Adaptér pro hořák 65X TS	837.0801.1
Adaptér pro hořák W 600	837.0802.1
Adaptér pro hořák ROBO 455	837.0937.1
Adaptér pro hořák FRONIUS® ROBACTA 5000	837.0935.1
Adaptér pro hořák pro SKS	837.0915.1

### 4 Nabíjecí základna

(1 ks)



Typ	Obj. číslo
Nabíjecí základna	400.1415.1

### 5 Napájecí zdroj

(1 ks)



Typ	Obj. číslo
Napájecí zdroj	184.0393.1

### 6 Ochranný kryt

(1 ks)



Typ	Obj. číslo
Ochranný kryt	400.1419.1



Alexander Binzel - svářecí technika spol. s r.o.  
Maixnerova 760, CZ 508 01 Hořice  
Tel.: (+420) 493 621 937  
Fax: (+420) 493 622 430  
E-Mail: info@abikor.cz

[www.binzel-abikor.cz](http://www.binzel-abikor.cz)